

■取り付け

プローブは圧縮空気システムへ以下の三つの方法で接続できます：

- A：測定チャンバーを使用し、クイックカップリングによる接続（MC8DP-591CASのみ）
- B：測定チャンバーを使用し、G 1/4"ネジアダプタによる接続（MC8DP-591CASのみ）
- C：G 1/2"ネジアダプタによる直接接続（測定チャンバー非使用）

(A) 測定チャンバーおよびクイックカップリングによる接続

クイックカップリングを使用して接続する場合、標準付属の3種類の1/4"カップリングの何れかを使用します。プローブ接続側がG 1/4"であれば、標準付属以外のカップリングも使用できます。

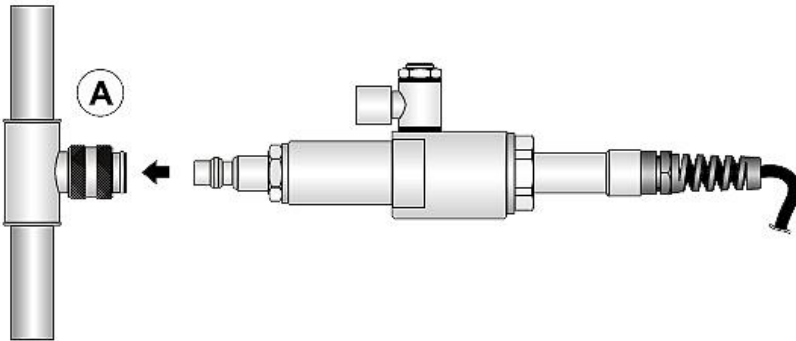

(B) 測定チャンバーおよびG 1/4"ネジアダプタによる接続

G 1/4"ネジアダプタによる接続の場合、圧縮空気システム側のポートにはG 1/4"の外ネジが必要です。接続は気密でなければなりません。プローブの着脱時は圧縮空気システムを減圧してください。

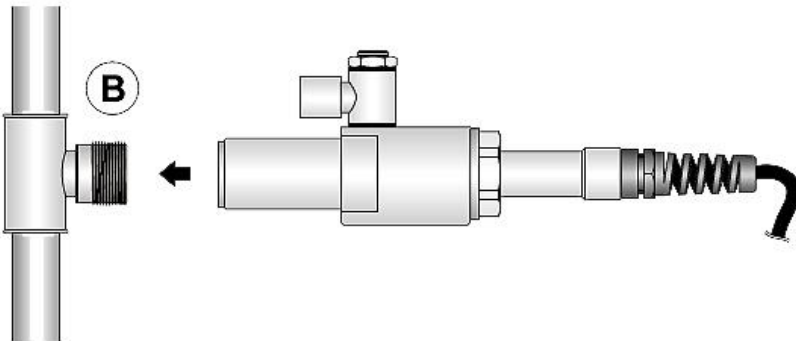

(C) G 1/2"ネジアダプタによる直接接続（測定チャンバー非使用）、MC8DP-592CAS用

プローブを直結する場合は、圧縮空気システム側のポートにはG 1/2"の内ネジが必要です。接続は気密でなければなりません。プローブの着脱時は圧縮空気システムを減圧してください。プローブが圧縮空気システム内の正常な空気流を妨げないように注意して取付けてください。

